

EM 10

PP, PVDF, Nerez 316

TECHNICKÁ SPECIFIKACE

Průměr oběžného kola:

Ø 98 mm ÷ $\rho = 1,4 \text{ kg/m}^3$

Ø 87 mm ÷ $\rho = 1,8 \text{ kg/m}^3$

Sání: vnitřní závit G 1½"

Výtlačk: vnější závit G 1"

Motor:

0,55 kW (PP/PVDF), 2850 ot/min, 400 V

1,1 kW (Nerez 316), 2850 ot/min, 400 V
na přání motory jednofázové (230 V)

Příslušenství na přání:

hadicové koncovky, příruby, apod.

ROZMĚRY	
A	110
B	180
C	112
D	90
E	71
F	185
G	70
H	210
M	45
N	45
O	100
P	160
Q	7
R	8
SÁNÍ	G 1 ½"
VÝTLAK	G 1"

MOTOR (kW)	
PP/PVDF	0,25
NEREZ	0,55

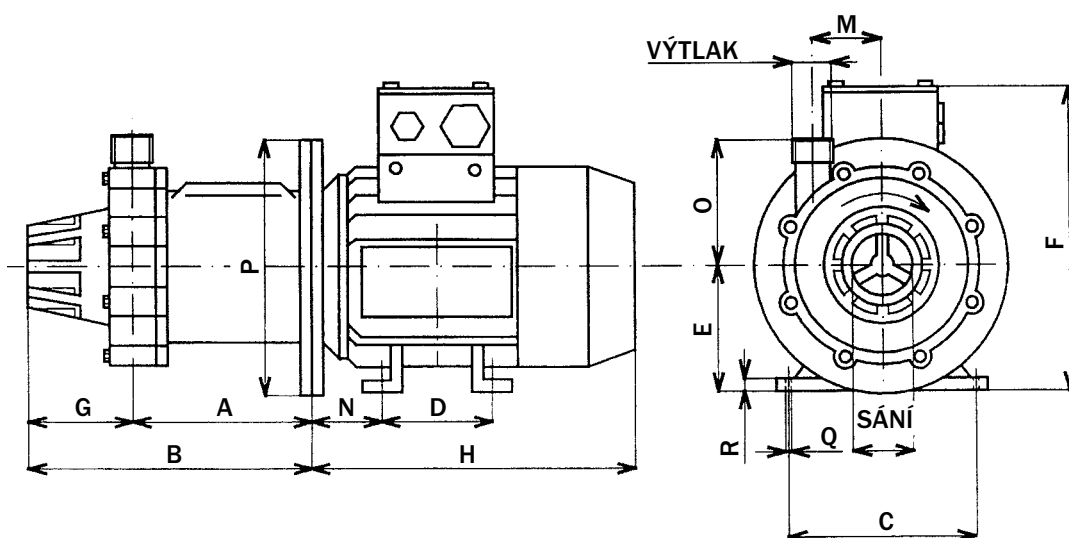
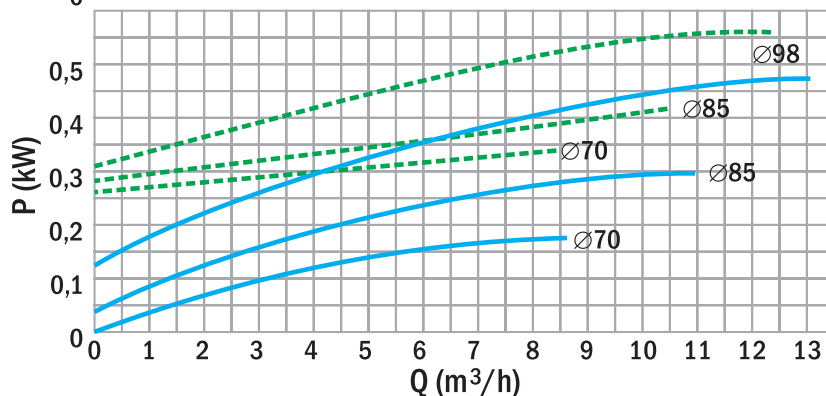
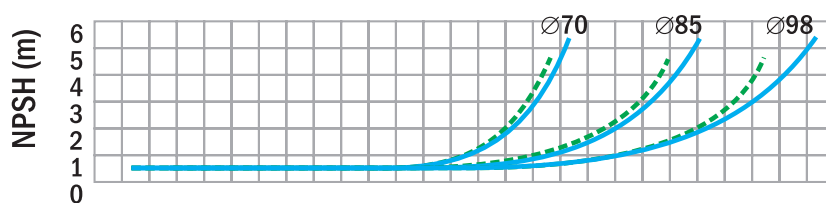
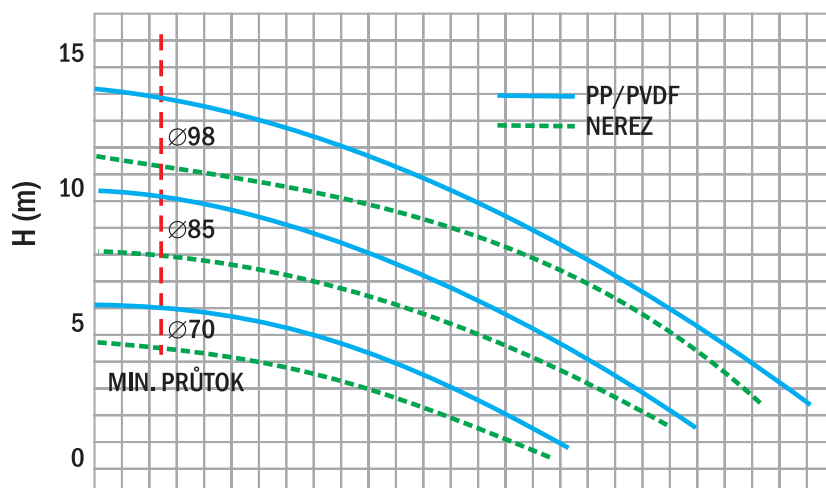

Envicomp®