

EM 15

PP, PVDF, Nerez 316

TECHNICKÁ SPECIFIKACE

Průměr oběžného kola:

Ø 123 mm ÷ $\rho = 1,0 \text{ kg/m}^3$

Ø 108 mm ÷ $\rho = 1,4 \text{ kg/m}^3$

Ø 99 mm ÷ $\rho = 1,8 \text{ kg/m}^3$

Sání: vnitřní závit G 1½"

Výtlačk: vnější závit G 1¼"

Motor:

1,1 kW (PP/PVDF), 2850 ot/min, 400 V

1,5 kW (Nerez 316), 2850 ot/min, 400 V

na přání motory jednofázové (230 V)

Příslušenství na přání:

hadicové koncovky, příruby, apod.

ROZMĚRY	
A	150
B	232
C	125
D	100
E	80
F	200
G	82
H	230
M	63
N	50
O	125
P	200
Q	10
R	10
SÁNÍ	G 1 ½"
VÝTLAK	G 1 ¼"

MOTOR (kW)	
PP/PVDF	1,1
NEREZ	1,5

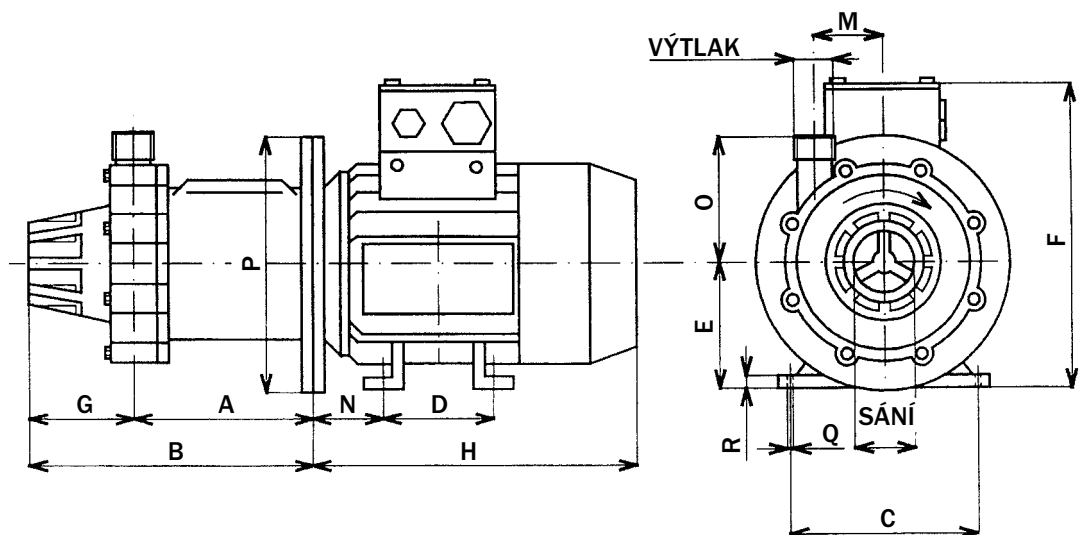
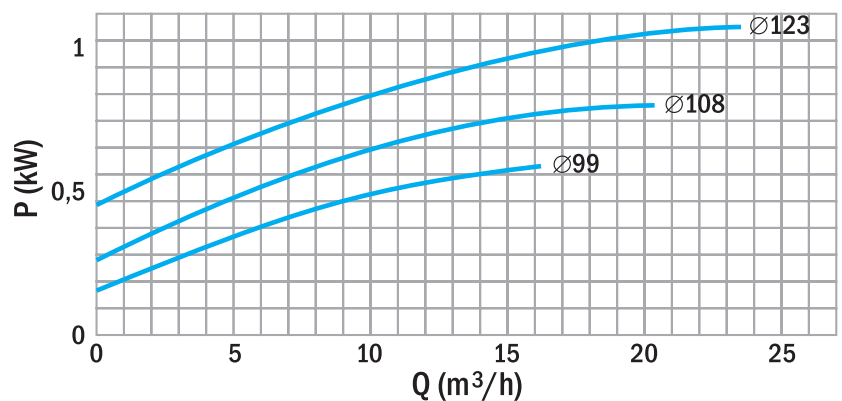
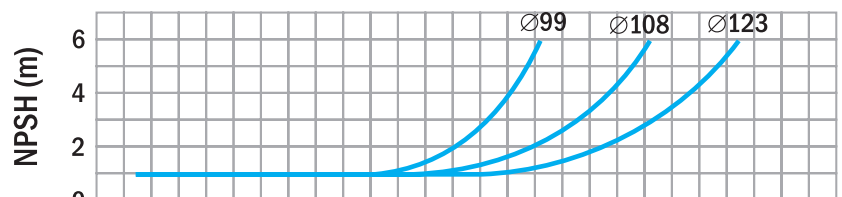
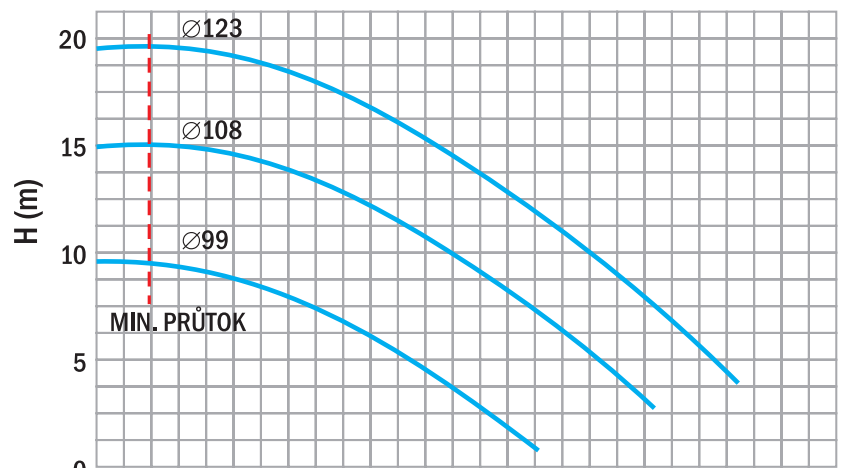

Envicomp®

Envicomp, s.r.o., Hrnčíře 969, CZ-584 01 Ledec nad Sázavou, Tel.: +420-569 720 797, 569 721 327

Fax: +420-569 721 252, e-mail: envicomp@envicomp.cz, <http://www.envicomp.cz>